

RPS – FX M4:

Flex Absperrschieber 4-seitig dichtend, nicht selbst tragend mit steigender Spindel

*) Optional
 Säulenständer Zentral
 Loch für Spindel
 Ø 80mm

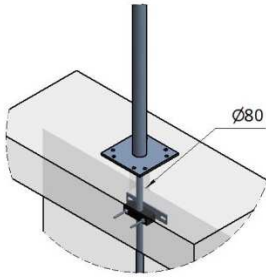

Säulenständer auf Wandkonsole *)

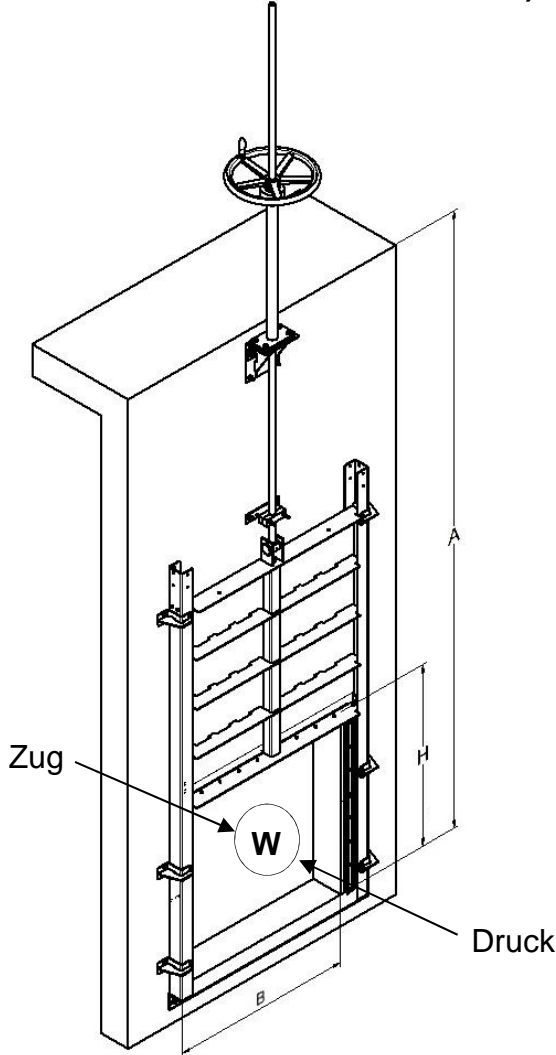

Bedienvarianten

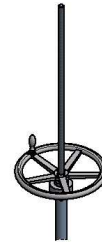

Handrad



Handrad mit
 Kegelradgetriebe

Bodenschiene:

- vor Wand (W)
- in Aussparung (R)
- stumpf auf Sohle (F)

W: Wasserlastrichtung

- nur Druck
- Zug/Druck

Achtung: Wasserlast-
 richtung Zug vergrößert
 die Gesamtbreite

Bemessungsdruck
 in (mm) WS: _____

Betriebsdruck
 in (mm) WS: _____

**Allgemeine Zusammenstellung
 (mit Bodenschiene vor Wand (W))**

- ohne Steuerung (Auma-Norm)
- mit Steuerung AM (AUMATIC)
- mit Steuerung AC (AUMA MATIC)

Elektrischer Antrieb

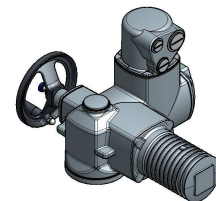

Material: 1.4301 1.4404

	Dimensionierung:
Auftraggeber:	A: _____ (mm)
Datum:	BxH: _____ (mm)
	Anzahl: _____